

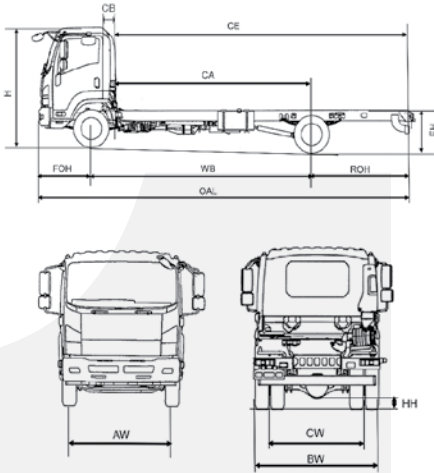

# 12 TON

## נתונים טכניים דגם FSR 34



### 6HK1-TCN

177Kw(240HP)/2400rpm  
706Nm/1450-2200rpm

Maximum Net Power & Maximum Net Torque

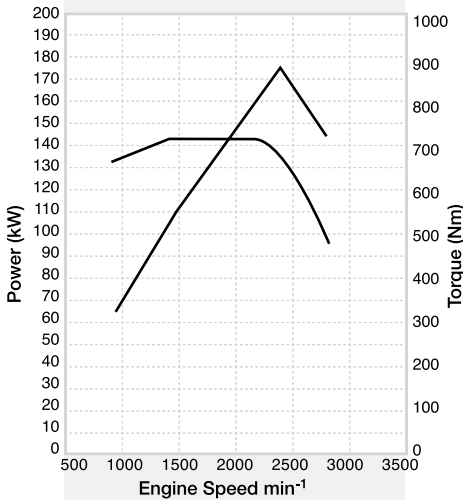

מידות (מ"מ)			תא רגיל (2+1)	תא רגיל (2+1)	תא רגיל (2+1)
WB	בסיס גלגלים	4990	4360	3790	
OAL	אורך כללי	9154	8146	7234	
ROH	שלוחה אחורית מירבית	2994	2616	2274	
CE	אורך מרכב מירבי	7228	6220	5308	
CE	רוחב מרכב מירבי		2433		
EH	גובה השלדה במרכז הסרן האחורי (לא עמוס)		760		
OH	גובה מירבי של תא הנהג (לא עמוס)		2585		
	רדיוס סיבוב (בין קירות, מ')	9.5	8.5	7.5	
	רדיוס סיבוב (בין מדרכות, מ')	8.8	7.8	6.8	

שלוחה קדמית (FOH): 1170, מרכז הסרן הקדמי לקצה האחורי של תא הנהג (CB): 650, רוחב מירבי של תא הנהג (OW): 2205, מרווח גחון: 185, רוחב הסרן הקדמי: 1805, רוחב הסרן האחורי (BW): 2212, מרכז גלגלים קדמי עד לדופן המרכב (CB): 756 מ"מ

משקלות (ק"ג)			תא רגיל (2+1)	תא רגיל (2+1)	תא רגיל (2+1)
	בסיס גלגלים	4990	4360	3790	
	משקל כולל מורשה		12,000		
	משקל מורכב מורשה (כולל גרור)		15,500		
	משקל עצמי, ק"ג	2710	2685	2665	סרן קדמי
	סרן אחורי	1490	1445	1405	
	כולל	4200	4130	4070	
	כושר העמסה כולל מרכב, ק"ג	7800	7870	7930	
	עומס מירבי טכני, ק"ג	4480	4480	4480	סרן קדמי
	סרן אחורי	8480	8480	8480	

הערה:  
המשקלות כוללים שלדת משאית, נהג, מיכל דלק מלא וגלגל חליפי.



מנוע	
דגם ויצרן	איסוזו יפן, דגם 6HK1
תצורת מנוע	מנוע דיזל, שישה צילינדרים בטור, גל זיזים עילי, ארבעה שסתומים לצילינדר
מערכת ההזרקה	אלקטרונית, הזרקה ישירה, מסילת הזרקה בלחץ גבוה
גידוש	מגדש טורבו בגאומטריה משתנה, מצנן-ביניים (אינטרקולר)
תקן הפליטה	יורו 5, EEE (הפחתה נוספת, שאינה מחוייבת בחוק, בכמות חלקיקי הפיח הנפלטים מהמנוע)
מערכת הפליטה	ללא תוספים, מצנן EGR, מערכת DPF (מסנן לקליטת חלקיקי פיח ממערכת פליטה)
נפח המנוע (סמ"ק)	7990
מהלך x קדח (מ"מ)	125 x 115
הספק מירבי	240 כ"ס ב-2600 סל"ד
מומנט מירבי	706 נ"מ ב-1450-2200 סל"ד

תיבת הילוכים	
דגם ויצרן	איסוזו יפן, דגם MZW6F
תצורה	שישה הילוכים קדמיים, מסונכרנים
טווח יחסי ההעברה	6.615-0.722
הינע סופי	4.330
תיה"ל ידנית	תיה"ל ידנית, מצמד יבש, מתכוונן-אוטומטי, 380 מ"מ

שלדה	
תצורה	שלדת פלדה בקשיחות גבוהה, מסומרת ומוברגת, צבועה שחור
רוחב המסגרת	840 מ"מ
חתך המסגרת (מ"מ)	225 x 60 x 6
נפח מיכל הדלק (ל')	140
צמיגים	245/75R19.5C, זוג צמיגים על האופנים האחוריים
סרן קדמי	קורה בצורת I
סרן אחורי	סרן צף, 368 מ"מ
מערכת הבלימה	בלמים הידראוליים, מעגל כפול, ABS, רפידות ללא אסבסט, בלמנוע, בלם היד פנאומטי, בגלגלים האחוריים
בלמים, לפני/מאחור	בלמי תוף לפני, 150 x 370 מ"מ, בלמי תוף מאחור, 150 x 370
מערכת ההיגוי	הגה מוגבר הידראולית, מוט הגה עם כוונן לגובה ולמרחק
מתלים	לפנים: קפיצי עלים, בולמי זעזועים, מוט מייצב, מאחור: מתלה אוויר עם ארבע כריות
חשמל	חשמל 24 וולט, אלטרנטור 24 וולט 90 אמפר, זוג מצברים 80 א"ש

תא הנהג	
תצורה	תוצרת איסוזו יפן, תא פלדה מחוזקת, נרכן לפני, צבוע לבן, חלון אחורי, ספויילר גג
מושבים	מושב נהג עם שיכון פנאומטי ISRI, ספסל לשני נוסעים
אבזור נוחות	מערכת אחודה הכוללת שמע MP3 עם חיבור בלוטות', מצלמת נסיעה לאחור, חלונות חשמליים, נעילה מרכזית עם שלט-רחוק, אימוביליזר, בקרת שיוט, מגני בוץ אחוריים, תאורה פלורסנטית בתא הנהג
אבזור בטיחות	זוג כריות אוויר, שלוש חגורות בטיחות, חגורות בטיחות חיצוניות מתכווננות לגובה ועם קדם-מותחנים, מגביל מהירות, מצלמת נסיעה לאחור, פנסי ערפל קדמיים

10.2011 \*התמונות להמחשה בלבד. המפרט נתון לעדכונים עפ"י שיקול דעתם של ISUZU ו-UTI. הנתונים הינם עפ"י נתוני היצרן, ס.ל.ח.



1-800-566-777 \*884  
www.uti.co.il

יוניברסל משאיות ישראל בע"מ  
רח' הרכבת 9, א.תעשייה סגולה, פתח תקווה

